

44

11. marz

3. gr.

Nú eru hreinar tekjur gjaldanda lægri árið 1942, samkvæmt skattaframtali, en þær voru árið 1941, og getur hann þá krafizt hlutfallslegrar lækkunar á útsvars-greiðslum samkvæmt fyrrnefndum lögum og reglum þessum. Þetta gildir þó aðeins, ef tekjurýrnunin hefur numið 30% eða þar fram yfir.

4. gr.

Ef útsvar er ekki greitt á réttum gjalddögum samkvæmt reglum þeim, er hér eru settar, skal gjaldþegn greiða dráttarvexti af því, sem ógreitt er, 1% fyrir hvern mánuð eða hluta úr mánuði, sem líður frá gjalddaga, unz útsvarið er greitt eins og segir hér að framan.

5. gr.

Nú kemur það í ljós, er álagningu útsvara 1943 er lokið, að gjaldþegn hefur þegar greitt meira en honum bar, og skal þá endurgreiða það sem ofgreitt var ásamt 1% vöxtum fyrir hvern mánuð eða hluta úr mánuði, sem upphæðin hefur verið í vörzlu bæjarsjóðs.

Reglur þessar, sem settar eru af bæjarstjórn Ísafjarðarkaupstaðar samkvæmt lögum 26. febrúar 1943, um heimild fyrir bæjar- og sveitarstjórnir til útsvarsinnheimtu árið 1943, staðfestast hér með til að öðlast þegar gildi og birtast til eftirbreytni öllum þeim, sem hlut eiga að máli.

Félagsmálaráðuneytið, 11. marz 1943.

Jóhann Sæmundsson.

Vígfús Einarsson.

45

12. marz

HLEÐSLUMERKJAREGLUGERÐ

Samkvæmt 2. gr. laga nr. 38 30. júní 1942, um breyting á lögum nr. 78 11. júní 1938, um eftirlit með skipum, eru hér með sett eftirfarandi fyrirmæli um mælingar og skoðanir til ákvörðunar á minnsta hleðsluborði farþega- og vöruflutningaskipa í innanlandssiglingum og fiskiskipa, er sigla milli landa, svo og um gerð hleðslumerkja og hleðslumerkjaskírteinis þessara skipa.

I. KAFLI

Almennar skýringar.

1. gr.

Í reglum þessum er gert ráð fyrir því, að farminum sé komið þannig fyrir í skipinu, að það verði ekki vanhlaðið, liggi sem beinast í sjó, með hæfilegum stafnhalla og að öðru leyti sé með skipið farið eins og góðra sjómanna er venja.

2. gr.

Í reglum þessum eru ýmis heiti, sem notuð eru við útreikning hleðslumerkjanna skammstöfuð, og fara hér á eftir skýringar á þeim, sbr. meðfylgjandi mynd:

L = Lengd milli ytri brúna stafna við sjólinu á fullhlöðnu skipi.

B = mesta breidd skipsins miðskipa.

D = dýpt miðskipa frá efri brún þilfars við skipshlið, að efri brún kjalar. (Í tréskipum að kjalsýju).

\bar{D}_m = meðaltal þilfarsriss í borði að framan og aftan.

\bar{D}_b = Þilfarsbunga miðskipa.

B_l = lengd bakka.

B_h = hæð bakka (meðalhæð).

H_l = lengd hækkaðs þilfars.

H_h = hæð hækkaðs þilfars.

L , B , D , B_l , B_h , H_l og H_h , er mælt í metrum, \bar{D}_b og \bar{D}_m í millimetrum.

MÖRKUN HLEÐSLUMERKJANNA

I. SKÝRINGAMYND

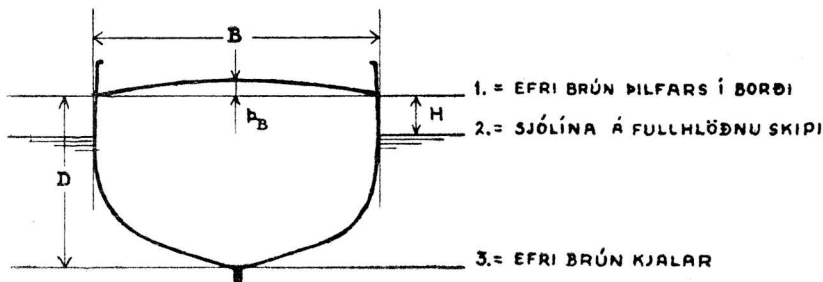
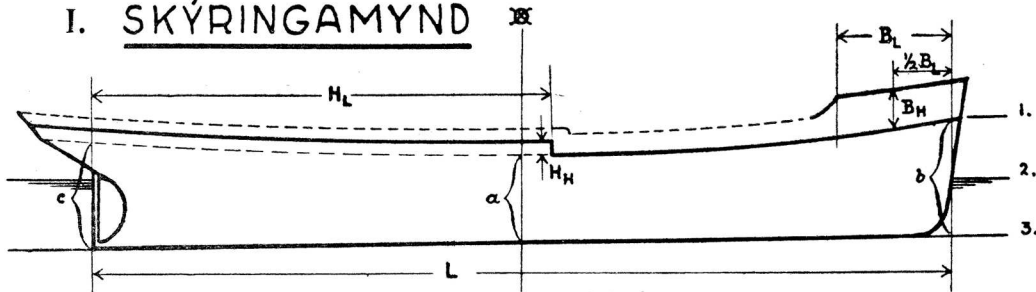

SKAMMSTAFANIR:

L = LENGÐ MILLI YTRI BRÚNA STAFNA VIÐ SJÓLÍNU.

B = BREIDD UTANBORÐS MIÐSKIPA.

D = DÝPT MIÐSKIPA FRÁ EFRI BRÚN ÞILFARS AÐ EFRI BRÚN KJALAR.

B_h = HÆÐ BAKKA.

B_l = LENGÐ BAKKA.

H_h = HÆÐ HÆKKAÐS ÞILFARS.

H_l = LENGÐ HÆKKAÐS ÞILFARS.

$\bar{D}_m = \frac{b+c}{2} - a$ = MEÐALTAL ÞILFARSRISS AÐ FRAMAN OG AFTAN.

\bar{D}_b = ÞILFARSBUNGA.

H = HLEÐSLUBORÐ

II. KAFLI

Ákvörðun um hleðsluborð.

3. gr.

Við ákvörðun minnsta hleðsluborðs, skal leggja eftirfarandi hleðsluborð til grundvallar.

- A) Tréskip: Ef lengdin (L) er 15,00 m skal (minnsta) hleðsluborð vera 150 mm, en fari stighækkandi og sé 600 mm þegar lengdin (L) er 45,00 m.
- B) Járn- eða stálskip: Ef lengdin (L) er 20,00 m skal (minnsta) hleðsluborð vera 150 mm, en fari stighækkandi og sé 300 mm þegar lengdin (L) er 50,00 m.

Samkvæmt því verður grundvallarhleðsluborðið eins og hér segir:

Tréskip:		Járnskip:	
15 metrar 150 mm	20 metrar 150 mm
16 — 165 —	21 — 155 —
17 — 180 —	22 — 160 —
18 — 195 —	23 — 165 —
19 — 210 —	24 — 170 —
20 — 225 —	25 — 175 —
21 — 240 —	26 — 180 —
22 — 255 —	27 — 185 —
23 — 270 —	28 — 190 —
24 — 285 —	29 — 195 —
25 — 300 —	30 — 200 —
26 — 315 —	31 — 205 —
27 — 330 —	32 — 210 —
28 — 345 —	33 — 215 —
29 — 360 —	34 — 220 —
30 — 375 —	35 — 225 —
31 — 390 —	36 — 230 —
32 — 405 —	37 — 235 —
33 — 420 —	38 — 240 —
34 — 435 —	39 — 245 —
35 — 450 —	40 — 250 —
36 — 465 —	41 — 255 —
37 — 480 —	42 — 260 —
38 — 495 —	43 — 265 —
39 — 510 —	44 — 270 —
40 — 525 —	45 — 275 —
41 — 540 —	46 — 280 —
42 — 555 —	47 — 285 —
43 — 570 —	48 — 290 —
44 — 585 —	49 — 295 —
45 — 600 —	50 — 300 —

4. gr.

Á hleðsluborði því, sem lagt er til grundvallar samkvæmt 3. gr., skal gera eftirfarandi leiðréttingar.

- A) Leiðrétting vegna dýptar:

1) Tréskip: Ef dýptin (D) er meiri en L:12 skal hleðsluborðið fá viðbót, sem nemur $(90+L) (D \div \frac{L}{12})$ mm.

II.

45

12. marz

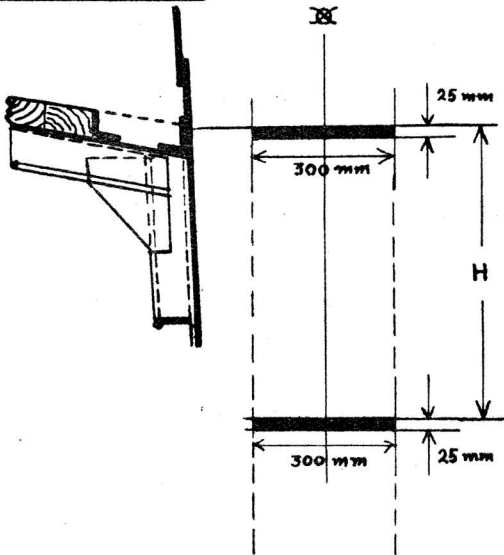
JÁRNSKIP:

EFRI BRÚN ÞILFARS VIÐ SKIPSHLIÐ.

H = HLEÐSLUBORÐ.

EFRI BRÚN HLEÐSLUMERKIS.

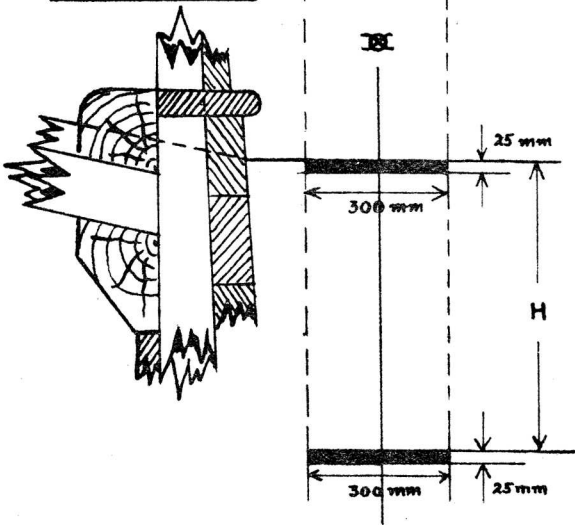
TRÉSKIP:

EFRI BRÚN ÞILFARS VIÐ SKIPSHLIÐ.

H = HLEÐSLUBORÐ.

EFRI BRÚN HLEÐSLUMERKIS.

2) Járn- eða stálskip: Ef dýptin (D) er meiri en $L:15$ skal hleðsluborðið fá viðbót, sem nemur $2 \times L \times (D \div \frac{L}{15})$ mm.

45 B) Leiðrétting vegna þilfarsriss:

12. marz

Ef meðaltal þilfarsriss að framan og aftan (Dm) er stærra eða minna en $12,5 \times L + 380$ mm skal hleðsluborðið fá frádrátt eða viðbót, sem nemur $\frac{1}{4}$ hluta mismunarins.

Frádrátturinn má þó ekki vera meiri en 1,25 L mm.

C) Leiðrétting vegna þilfarsbungu:

Ef þilfarsbungan er stærri eða minni en B:50 skal hleðsluborðið fá frádrátt eða viðbót, sem nemur $\frac{1}{4}$ hluta mismunarins.

D) Leiðrétting vegna bakka:

Ef skipið hefur bakka (hvalbak), skal hleðsluborðið fá frádrátt, sem nemur $Bh \times Bl \times 5$ mm ef bakkinn er lokaður að aftan, en $Bh \times Bl \times 3$ mm ef bakkinn er opin.

E) Leiðrétting vegna hækkaðs þilfars:

Ef skipið hefur hækkað þilfar (hálfþilfar), skal hleðsluborðið fá frádrátt, sem nemur $Hh \times Hl \times 5$ mm.

F) Aðrar leiðréttingar sjá 5. gr.

5. gr.

Ef skipið er að einhverju leyti af óvenjulegri gerð má breyta út frá þessum reglum í samræmi við smíðalag þess.

Ennfremur, ef skip telst að einhverju leyti of veikbyggt eða lakar útbúið með tilfelli til almennra lokunartækja ofanþilja, skal gefa hleðsluborðinu viðbót, sem nemur allt að 20% af hinu útreiknaða.

6. gr.

Hleðslumerkið er lína, sem ákveður hve djúpt skipið megi liggja í sjó. Þessi lína skal vera lárétt 300 mm á lengd en 25 mm á breidd.

Hleðslulínan skal þannig mörkuð á skipið:

Út frá efri brún þilfarsins miðskips, eins og sýnt er á uppdrættinum, skal marka línu, sem er 300 mm á lengd og 25 mm á breidd. Frá efri brún þessarar línu er hleðsluborðið markað, að efri brún hleðslumerkjalinunnar.

Hleðslumerkið skal greinilega höggvið í skipshliðarnar, og síðan málað, hvítt á dökkkan grunnflöt, en svart á ljósan.

7. gr.

Hleðslumerkjaskirteinið skal gefið út af skipaskoðunarstjóra og gildir í tvö ár frá dagsetningu þess.

Hleðslumerkjaskirteinið fellur úr gildi:

- a) hafi breytingar verið gerðar á skipinu sem áhrif hafa á útreikning hleðsluborðsins,
- b) sé umbúnaður opa á þilfari, skjólborðs, austuropa eða aðgangur að íbúðum skipverja í lakara ásíggjumlagi en þegar skirteinið var gefið út, eða
- c) sé haffæri og styrkleika skipsins ekki viðhaldið eins og það var og skoðun hafi farið fram því til sönnunar.

Reglugerð þessi staðfestist hér með til að öðlast gildi þegar í stað og birtist til eftirbreytni öllum þeim, sem hlut eiga að máli.

Aðvinnu- og samgöngumálaráðuneytið, 12. marz 1943.

Vilhjálmur Þór.

Vigfús Einarsson.