

## REGLUR

### um varnir gegn mengun sjávar frá skipum.

#### EFNISYFIRLIT

##### 1. KAFLI

###### Almenn ákvæði.

1. gr. Skilgreiningar.
2. gr. Gildissvið.
3. gr. Undanþágur.
4. gr. Almenn aðgæsla.

##### 2. KAFLI

###### Reglur um varnir gegn olíumengun.

1. Hluti: Almenn ákvæði.
  1. gr. Skilgreiningar.
  2. gr. Gildissvið.
  3. gr. Teikningar og eftirlit.
  4. gr. Olíumengunarvarnaskírteini.
2. Hluti: Eftirlit með mengunarvörnum.
  5. gr. Varnir gegn olíumengun, sem er afleiðing af rekstri skipa.
  6. gr. Um kjölfestu og hreinsun farmgeyma olíuflutningaskipa.
  7. gr. Hreinsun og meðhöndlun olíugeyma frá farmgeymum olíuflutningaskipa.
  8. gr. Búnaður til söfnunar og meðhöndlunar á olíuúrgangi og olíukenndum blöndum um borð.
  9. gr. Búnaður til losunar á olíu og olíuúrgangi í landi.
  10. gr. Skiptigeymar og stafngeymar.
3. Hluti: Ráðstafanir til að takmarka olíumengun frá olíuflutningaskipum við árekstur eða strand.
  11. gr. Takmörkun á stærð og fyrirkomulagi farmgeyma.
  12. gr. Um vatnspétt skilrúm og stöðugleika.
4. Hluti: Olíudagbók.
  13. gr. Skip, sem færa skulu olíudagbók.
  14. gr. Notkun olíudagbókar.
  15. gr. Færslur olíudagbókar.

##### 3. KAFLI

###### Refsingar og gildistaka.

1. gr. Refsingar.
2. gr. Gildistaka.

## 1. KAFLI

**Almenn ákvæði.**

## 1. gr.

**Skilgreiningar.**

Í reglum þessum er:

- 1.1. „Mengun sjávar“ skilgreind sem losun efnis í sjó, ef slík athöfn getur stofnað heilsu manna í hættu, skaðað lifandi auðlindir hafsins og raskað lífríki þess, spillt þokka umhverfisins eða raskað lögmætri nýtingu hafsins.
- 1.2. „Skip“ skilgreint sem sérhvert fljótandi far, þar með talin skíðaskip, svifskip, kafbátar og fastir eða fljótandi pallar.
- 1.3. „Losun“ skilgreind sem sérhver athöfn, er leiðir til þess að efni eða efnasambönd fari í sjó frá skipum, án tillits til tegundar og eðlis efnisins eða efnanna, ástæðna eða aðstæðna (þ. e. losun, leki, óhöpp o. s. frv.)
- 1.4. „Viðurkennt“ skilgreint sem viðurkennt af Siglingamálastofnun ríkisins.
- 1.5. „Samningurinn“ skilgreindur sem „Alþjóðasamningur um varnir gegn mengun frá skipum“ frá 1973 ásamt bókun frá 1978. (Marpol 1973/1978).
- 1.6. „Hím“ skilgreint sem „hlutar í milljón“, þ. e. magn efnis í efnablöndu mælt í milljónustu hlutum blöndunnar.

## 2. gr.

**Gildissvið.**

- 2.1. Reglur þessar ná til allra íslenskra skipa og þeirra erlendu skipa, sem eru í mengunarlögsögu Íslands, nema í þeim tilvikum, er um getur í 3. grein.

## 3. gr.

**Undanþágur.**

Undanþegin frá ákvæðum 2. greinar hér að ofan eru:

- 3.1. Skip, sem gegna störfum í opinberri þjónustu, í þeim tilvikum, að störf þeirra séu þess eðlis, að reglur þessar valdi umtalsverðum óþægindum eða séu vart framkvæmanlegar í reynd.
- 3.2. Skip, sem stödd eru í yfirvofandi hættu eða sem taka þátt í björgunaraðgerðum.
- 3.3. Skip, sem orðið hafa fyrir óhöppum eða áföllum, þegar öllum tiltækum ráðum, bæði fyrir og eftir óhappið, hefur verið beitt til þess að draga úr mengunarhættu, eða takmarka afleiðingar fyrirsjáanlegrar mengunar.

## 4. gr.

**Almenn aðgæsla.**

- 4.1. Allir þeir, er reglur þessar varða, skulu sýna fyllstu aðgæslu í störfum og gera það, sem í þeirra valdi stendur til að fyrirbyggja mengun sjávar frá skipum og jafnframt leitast við að draga úr umfangi og áhrifum mengunar, eftir því sem aðstæður leyfa hverju sinni.

## 2. KAFLI

**Reglur um varnir gegn olíumengun.**

## 1. HLUTI:

**Almenn ákvæði.**

## 1. gr.

**Skilgreiningar.**

- 1.1. „Olía“ merkir jarðolíu í hvaða formi sem er, þar með talin hráolía, brennsluolía, sori, olíuúrgangur og unnin olía svo og efni þau, sem skráð eru í fylgiskjali 1 við 1. viðauka samningsins.

- 1.2. „Olúkennd blanda“ er blanda, sem inniheldur olíu.
- 1.3. „Eldsneytisólía“ er sérhver olíutegund, sem notuð er sem eldsneyti til að drífa gangvélar skipsins.
- 1.4. „Nýtt skip“ merkir í kafla þessum:
  - 1.4.1. Skip, sem samið hefur verið um smíði á eftir 31. desember 1975, **eða**
  - 1.4.2. Skip, sem hafin er smíði á eftir 30. júní 1976, án smíðasamnings **eða**
  - 1.4.3. Skip, sem afhent er eftir 31. desember 1979, **eða**
  - 1.4.4. Skip, sem gerðar hafa verið á umtalsverðar breytingar, ef um þær hefur verið samið eftir 31. desember 1975, eða þær hafnar eftir 31. júní 1976, án smíðasamnings, **eða** þeim lokið eftir 31. desember 1979.
- 1.5. „Gamalt skip“ merkir skip sem er ekki nýtt skip.
- 1.6. „Olíuflutningaskip“ merkir skip, með farmrúm byggt eða útbúið sérstaklega til þess að flytja olúfarm, og er þá einnig átt við „efnaflutningaskip“ eins og það er skilgreint í 2. viðauka samningsins, þegar það flytur olíu.
- 1.7. Varðandi geyma í skipum fyrir olíuúrgang eða olúkennda blöndu gilda eftirfarandi skilgreiningar:
  - 1.7.1. „Dregggeymir“ er geymir sérstaklega ætlaður fyrir olíuúrgang og olúblandaðan vökva frá farmeymum olíuflutningaskipa.
  - 1.7.2. „Söfnunargeymir“ er geymir sérstaklega ætlaður fyrir úrgangsolíu, sem fellur frá í vélarúmum skipa, við eðlilega starfrækslu.
  - 1.7.3. „Sorageymir“ er geymir sérstaklega ætlaður fyrir úrgang (sora) frá skilvindhreinsun á eldsneytisólíum og smurolíum.
  - 1.7.4. „Skiptigeymir“ er geymir, sem notaður er jöfnum höndum fyrir eldsneytisólíu skipsins og sjó til aukinnar kjölfestu.
- 1.8. „Aðskilin kjölfesta“ merkir vatnskjölfestu, sem dælt er í geymi, sem ekki er tengdur við farm- eða eldsneytisgeyma skipsins og eingöngu ætlaður til flutnings á kjölfestu eða farmi, öðrum en olíu og skaðlegum efnum.
- 1.9. Þar sem er í reglunum er minnst á „sérhafsvæði“ er átt við eftirfarandi hafsvæði, sem afmarkast nánar tiltekið samkvæmt 10. reglu í 1. viðauka samningsins:
  - a) Miðjarðarhaf.
  - b) Eystrasalt.
  - c) Svartahaf.
  - d) Raudahaf.
  - e) Persaflói.

## 2. gr.

### Gildissvið.

- 2.1. Reglur þær, sem um getur í þessum kafla, skulu gilda fyrir öll skip, nema annað sé tekið fram.
- 2.2. Skip, önnur en olíuflutningaskip, sem búin eru sérstökum farmgeymum til olíuflutninga, sem nema 200 m<sup>3</sup> eða meiru, skulu í þeim atriðum er varða smíði, búnað og notkun slíkra geyma, uppfylla ákvæði reglna 9, 10, 14, 15 (1), 15 (2), 15 (3), 18, 20 og 24 (4) í 1. viðauka samningsins. Í þeim tilvikum að geymarnir eru minni en 1000 m<sup>3</sup> er heimilt að láta ákvæði greinar 15 (4) í 1. viðauka gilda í stað greinar 15 (1), 15 (2) og 15 (3).
- 2.3. Þegar farmur, sem fellur undir ákvæði 2. viðauka samningsins, er fluttur í olíuflutningaskipi, skulu videigandi ákvæði þess viðauka gilda.
- 2.4. Þegar um er að ræða svífskip, kafbáta eða aðra farkosti, sem gerðar sinnar vegna eða með hliðsjón af notkun, þykir eðlilegt og óréttmætt að láta ákvæði

samningsins ná til, getur Siglingamálastofnun ríkisins gefið undanþágu frá ákvæðum kafla II og III í 1. viðauka samningsins, eftir því sem við á.

- 2.5. Allar upplýsingar um veittar undanþágur frá ákvæðum samningsins, skulu skráðar á skírteini það, sem um getur í 4. gr. þessa kafla. Sé eigi skylt að hafa um borð í skipi alþjóðlegt mengunarvarnaskírteini, sbr. 4. gr. skal undanþágunnar getið á haffærisskírteini skipsins.

### 3. gr.

#### Teikningar og eftirlit.

- 3.1. Búnaður til notkunar við varnir gegn olíumengun sjávar skal vera viðurkenndur af Siglingamálastofnun ríkisins. Senda skal stofnuninni teikningar af búnaði hvers nýs skips og skips sem fyrirhugað er að gera verulegar breytingar á, til samþykktar í þremur eintökum. Teikningar skulu sýna eftir aðstæðum:
- 3.1.1. Stærð, gerð og staðsetningu olíu-vatnsskiljara og dælubúnaðar við skiljarann.
- 3.1.2. Staðsetningu, stærð og gerð dreggгеyа og röralagna til og frá þeim.
- 3.1.3. Stærð söfnunar- og sorageyа ásamt röralögnum.
- 3.1.4. Fyrirkomulag til losunar á innihaldi söfnunar-, sora- og dreggгеyа frá borði til móttökustöðva í landi.
- 3.1.5. Fyrirkomulag kjölfestugeyа olíuflutningaskipa og skiptigeуа annarra skipa.
- 3.2. Skoðanir og eftirlit með því, að reglunum sé framfylgt eru í umsjá Siglingamálastofnunar ríkisins, og skal sérhvert olíuskip 150 brl. og stærra, svo og sérhvert annað skip 400 brl. og stærra, vera háð eftirtöldum skoðunum:
- a) **Upphafsskoðun mengunarvarnabúnaðar** áður en skipið er tekið í notkun eða áður en alþjóðlegt mengunarvarnaskírteini, skv. 4. grein þessarar reglna, er gefið út í fyrsta sinn til skipsins.
- b) **Aðalskoðun mengunarvarnabúnaðar**, sem framkvæmd er eigi sjaldnar en einu sinni á 5 ára fresti, til að endurnýja alþjóðlegt meңunarvarnaskírteini skv. 4. gr.
- c) **Aukaskoðun mengunarvarnabúnaðar**, sem framkvæmd er á milli aðalskoðana. Eigi má líða lengri tími en 3 ár frá síðustu aðalskoðun til aukaskoðunar, né 3 ár frá síðustu aukaskoðun til næstu aðalskoðunar.

### 4. gr.

#### Olíumengunarvarnaskírteini.

- 4.1. Öll íslensk olíuflutningaskip 150 brl. og stærri og öll önnur íslensk skip 400 brl. og stærri, sem sigla til erlendra hafna, skulu hafa um borð alþjóðlegt olíumengunarvarnaskírteini (IOPP-skírteini). Skírteini þessu skal fylgja viðfest skrá um mengunarvarnabúnað skipsins. Ákvæði þetta tekur strax gildi, að því er varðar ný skip, en ekki fyrr en 2. október 1984, hvað varðar gömul skip. Útgáfa skírteinis er í höndum Siglingamálastofnunar ríkisins. Útgáfa skírteinis og afhending fer fram að undangenginni upphafs- eða aðalskoðun á mengunarvarnabúnaði skipsins og því aðeins, að gildandi reglum sé fullnægt. Skírteinið skal endurnýja á 5 ára fresti miðað við útgáfudag. Áritun þess efnis að aukaskoðun hafi farið fram, og búnaður skipsins reynst í lagi, skal gerð á skírteinið.
- 4.3. Mengunarvarnaskírteini fellur úr gildi, ef
- 4.3.1. aukaskoðun mengunarvarnabúnaðar er ekki framkvæmd á tilsettum tíma.
- 4.3.2. umtalsverðar breytingar eru gerðar á skipinu, búnaði þess og öryggiskerfi.
- 4.3.3. viðkomandi skip er tekið út af íslenskri skipaskrá.

- 4.4. Skipstjórum íslenskra og erlendra skipa ber að kröfu starfsmanna Siglingamála- stofnunar ríkisins, hafnarstarfsmanna eða starfsmanna Landhelgisgæslu Íslands að leggja fram mengunarvarnaskírteini það, er hér um ræðir, þegar þess er óskað og þegar skipið er stutt innan íslenskrar mengunarlögsögu.
- 4.5. Skipstjórum íslenskra skipa ber einnig að fylgja ákvæðum greinar 4.4. hér að ofan gagnvart erlendum yfirvöldum.

## 2. HLUTI

### Eftirlit með mengunarvörnum.

#### 5. gr.

#### Varnir gegn olíumengun, sem er afleiðing af rekstri skipa.

- 5.1. Öll losun olíu eða olíukenndrar blöndu í sjó frá skipum er stranglega bönnuð.
- 5.2. Undanþegin ákvæðum greinar 5.1. eru:
  - 5.2.1. Olíuflutningaskip, að öðru leyti en um getur í grein 5.2.2. og að því tilskildu, að öllum eftirfarandi skilyrðum sé fullnægt.
    - a) Skipið er ekki stutt á sérhafsvæði.
    - b) Skipið er meira en 50 sjómíllur frá landi.
    - c) Skipið er á ferð.
    - d) Olíumagn það, sem losað er í sjó, er minna en, sem nemur 60 lítrum á hverja siglda sjómílu.
    - e) Ef um gamalt skip er að ræða, má heildarmagn losaðrar olíu í sjó í hverri ferð skipsins ekki vera meira en 1/15000 af farni skipsins. Ef um nýtt skip er að ræða, má heildarmagnið, sem losað er í hverri ferð ekki vera meira en 1/30000 af farni skipsins.
    - f) Skipið er búið viðurkenndum olíumagnmæli og stjórnbúnaði til varnar olíumengun í samræmi við reglur þessar og dregggeymi fyrir olíuúrgang samkvæmt 7. grein þessa kafla.
  - 5.2.2. Olíuflutningaskip, þegar um er að ræða austur úr vélarúmi, og að því tilskildu, að öllum skilyrðum greinar 5.2.3. sé fullnægt.
  - 5.2.3. Skip, önnur en olíuflutningaskip, 400 brl. og stærri, að því tilskildu, að öllum eftirtöldum skilyrðum sé fullnægt:
    - a) Skipið er ekki stutt á sérhafsvæði.
    - b) Skipið er meira en 12 sjómíllur frá landi.
    - c) Skipið er á ferð.
    - d) Olíumagn í blöndunni, sem losuð er í sjóinn er minna en 100 hím.
    - e) Skipið er búið viðurkenndum olíumagnmæli og stjórnbúnaði til varnar olíumengun, olíu-vatnsskiljara, olíusúbúnaði samkvæmt 8. grein.
- 5.3. Skip, önnur en olíuflutningaskip, minni en 400 brl., sem sigla utan þeirra sérhafsvæða, sem um getur í reglu 10 í 1. viðauka samningsins, skulu eftir því sem við verður komið, fullnægja skilyrðum greinar 5.1 og 5.2.3 um losun í sjó eða að öðrum kosti losa olíuúrgang og olíukenndar blöndur til móttökustöðva í landi.
- 5.4. Losun olíuúrgangs og olíukenndrar blöndu frá öllum olíuflutningaskipum og frá öðrum skipum 400 brl. og stærri, er bönnuð innan sérhafsvæða þeirra; sem getið er um í reglu 10 í 1. viðauka samningsins sbr. þó ákvæði greinar 5.5. Skip undir 400 brl. skulu á sérhafsvæðum hlýta þeim ákvæðum, er um getur í grein 5.2.3, liðum b, c og d.
- 5.5. Ákvæði greina 5.1. og 5.4. hér að ofan gilda ekki um losun aðskildrar kjölfestu. Þá gilda ákvæði greina 5.2.2., 5.2.3. og 5.4. ekki um olíukenndar blöndur, sem

innihalda minna olíumagn en sem nemur 15 hím, enda hafa þær ekki áður verið viljandi þynntar út með það fyrir augum að minnka styrk olíunnar.

- 5.6. Óheimilt er að setja efni eða efnasambönd saman við olíukenndar blöndur í þeim tilgangi að lækka olíuinnihald þeirra.
- 5.7. Olíuúrgangi, sem ekki má losa í sjóinn samkvæmt greinum 5.1., 5.2. og 5.3. hér að ofan, skal safnað saman, varðveita um borð í skipunum og losa til móttökustöðva í landi, nema fyrir hendi sé viðurkennd aðferð og tækjabúnaður til að eyða olíuúrgangi um borð.

#### 6. gr.

##### **Um kjölfestu og hreinsun farmgeyma olíuflutningaskipa.**

- 6.1. Um þau atriði er varða aðskilda kjölfestu, hreina kjölfestu og hreinsun farmgeyma í hráolíuflutningaskipum í nýjum olíuflutningaskipum 20 000 dwt. og stærrí, er flytja hráolíu í nýjum olíuflutningaskipum 30 000 dwt. er flytja unnar olíutegundir og í gömlum olíuflutningaskipum 40 000 dwt. og stærrí, skulu gilda ákvæði í reglu 13, 13A, 13B, 13C, 13D og 13E í 1. viðauka samningsins.

#### 7. gr.

##### **Hreinsun og meðhöndlun olíuúrgangs úr farmgeymum olíuflutningaskipa.**

- 7.1. Öll olíuflutningaskip, 150 brl. og stærrí, skulu hafa um borð búnað til hreinsunar á farmgeymum og til dælingar á olíublandaðri kjölfestu og úrgangsolíu frá öllum farmgeymum í sérstakan dregggeymi um borð. Dregggeomir skal uppfylla ákvæði reglu 15 í 1. viðauka samningsins.
- 7.2. Olíuflutningaskip, 150 brl. og stærrí, skulu vera búin sérstökum olíumagnmæli og stjórnþúnaði til varnar gegn olíumengun, sem hlotið hefur viðurkenningu Siglingamálastofnunar ríkisins skv. grein 7.4. Ný olíuflutningaskip skulu búin slíku kerfi frá gildistöku reglnanna, en önnur olíuflutningaskip eigi síðar en 3 árum eftir gildistöku reglnanna.  
Að auki skulu þessi skip hafa um borð tæki, sem gera kleyft að ákvarða skil milli olíu og vatns í dregggeomum og í öðrum þeim geymum, þar sem unnt er að hleypa undan og losa úr beint í sjó.
- 7.3. Heimilt er siglingamálastjóra að veita olíuflutningaskipum, er sigla einvörðungu innanlands og sigling milli einstakra hafna tekur aldrei lengri tíma en 72 klst., undanþágu frá ákvæðum greina 7.1. og 7.2. með því að öll olíublönduð kjölfesta og olíuúrgangur séu losaður til móttökustöðva í landi.
- 7.4. Olíumagnmælar og annar stjórnþúnaður skipa til varnar gegn olíumengun, skal vera viðurkenndur af Siglingamálastofnun ríkisins.
  - 7.4.1. Þennan búnað skal prófa í samræmi við gildandi samþykktir, sem gerðar eru um prófun og viðurkenningu á slíkum búnaði hjá Alþjóðasiglingamálastofnuninni. (Nú: Ályktun A. 393 (X) frá Alþjóðasiglingamálastofnuninni).

#### 8. gr.

##### **Búnaður til söfnunar og meðhöndlunar á olíuúrgangi og olíukenndum blöndum um borð.**

- 8.1. Öll ný skip, 300 brl. og stærrí, skulu hafa um borð búnað til hreinsunar á olíuúrgangi og olíukenndri blöndu úr austri og söfnunargeymi í samræmi við ákvæði greinar 8.9.1. Hreinsibúnaðurinn skal annað hvort vera olíu-vatnsskiljari viðurkenndur fyrir 100 hím (100 hím hreinsibúnaður) eða olíusíbúnaður viðurkenndur fyrir 15 hím (15 hím hreinsibúnaður).

- 8.2. Öll gömul skip 400 brl. og stærri skulu uppfylla ákvæði greinar 8.1.
  - 8.2.1. Hafi skip fyrir 7. nóvember 1978 verið búið hreinsibúnaði, sem ekki hefur fengið viðurkenningu samkvæmt grein 8.8., en Siglingamálastofnun ríkisins samþykkt sem fullnægjandi á grundvelli reglugerðar nr. 399/1978 er skipum heimilt að nota þennan búnað í stað viðurkennds búnaðar skv. grein 8.8. til 2. október 1986.
- 8.3. Öll skip 10 000 brl. og stærri, skulu til viðbótar ákvæðum greina 8.1.1 og 8.2. vera búið annað hvort:
  - 8.3.1. Viðurkenndum olfumagnmæli og stjórnbúnaði sbr. reglu 16 (5) í 1. viðauka samningsins, **eða**
  - 8.3.2. 15 hím hreinsibúnaði með viðurkenndu viðvörunarkerfi.
- 8.4. Ný skip, minni en 300 brl. og önnur skip minni en 400 brl., skulu hafa um borð söfnunargeymi í samræmi við ákvæði greinar 8.9.1.
- 8.5. Heimilt er að veita gömlum skipum undanþágu frá ákvæðum greina 8.2. og 8.9.1., ef aðstæður eru þess eðlis, að nauðsynlegar aðgerðir hafi í för með sér verulega röskum á fyrirkomulagi í vélarúmi. Skal stærð söfnunargeymis þó aldrei vera minni en sem nemur heildar smurolíumagni á aðalvél skipsins.
- 8.6. Gömul skip, minni en 10 000 brl. en stærri en 400 brl., sem búið eru skiptigeymum, skulu, auk ákvæða greinar 8.2., uppfylla eftirfarandi kröfur fyrir 1. janúar 1986:
  - 8.6.1. Skipin skulu búið 15 hím hreinsibúnaði með viðurkenndu viðvörunarkerfi, eða jafngildum hreinsibúnaði.
  - 8.6.2. Skipin skulu búið söfnunargeymi í samræmi við grein 8.9.3.
- 8.7. Ný skip, sem búið eru skiptigeymum en falla ekki undir ákvæði greinar 10.1., skulu uppfylla ákvæði greinar 8.6. frá gildistöku þessara reglna.
- 8.8. Olíu-vatnsskiljarar og olíusubúnaður skal vera viðurkenndur af Siglingamálastofnun ríkisins.
  - 8.8.1. Búnað þennan skal prófa í samræmi við reglur gefnar út af Alþjóðasiglingamálastofnuninni. (Nú: Ályktun A 393 (X), Recommendation on international performance and test specifications for oily-water separating equipment and oil content meters).
  - 8.8.2. Við prófanirnar skal nota þá stærð af hreinsibúnaði, sem reglurnar kveða á um.
  - 8.8.3. Uppsetning og tenging hreinsibúnaðar skal gerð samkvæmt fyrirmælum framleiðanda og samþykkt af Siglingamálastofnun ríkisins. Skal koma fyrir leiðbeiningum um meðferð og notkun búnaðarins á áberandi stað í námunda við hann.
  - 8.8.4. Olíu-vatnsskiljarar og olíusubúnað, sem viðurkennd eru af réttum yfirvöldum annarra landa, má viðurkenna til notkunar í íslenskum skipum, án þess að ný prófun fari fram, ef fullnægjandi skýrslur um prófanir ásamt afriti af viðurkenningu hinna erlendu aðila liggja fyrir.
  - 8.8.5. Eigendur skipa og skipstjóri, skulu sjá svo um, að hreinsibúnaði sé vel viðhaldið og hann starfi eðlilega.
- 8.9. Söfnunargeymar skulu geta tekið við olíu, sem skilin hefur verið frá austri, óhreinni olíu og olíu vegna smurolíuskipta á vélum skipsins.
  - 8.9.1. Heildarstærð söfnunargeyma skal í hverju skipi vera a. m. k. eins og hér greinir:

Skip 50—	100 brl	0,2 m <sup>3</sup>
Skip 101—	150 brl	0,3 m <sup>3</sup>
Skip 151—	200 brl	0,4 m <sup>3</sup>
Skip 201—	300 brl	0,5 m <sup>3</sup>
Skip 301—	500 brl	1,0 m <sup>3</sup>
Skip 501—	1 000 brl	2,0 m <sup>3</sup>
Skip 1001—	3 000 brl	3,0 m <sup>3</sup>
Skip 3001—	10 000 brl	5,0 m <sup>3</sup>

Stærð söfnunargeymis fyrir skip 10 000 brl og stærri skal ákveða sérstaklega í hverju einstöku tilviki.

- 8.9.2. Í skipum 501 brl. og stærri, sem útbúin eru til að eyða olíu eða olíuúrgangi, sem safnast í söfnunargeyma skipsins í venjulegum rekstri, er heimilt að samþykkja minni heildarstærð söfnunargeyma með hliðsjón af aðstæðum og áætluðum þörfum skipsins.
- 8.9.3. Þegar um er að ræða skip búin skiptigeymum, skal stærð söfnunargeymis aukin um a. m. k. sem svarar 2% af heildarrúmmáli skiptigeyma.
- 8.9.4. Mögulegt skal vera að hella olíu beint úr íláti á söfnunargeymi.
- 8.10. Allan úrgang frá skilvindhreinsun á eldsneytis- og smurólíum skal losa í sorageymi, sbr. þó grein 8.10.2.
- 8.10.1. Heildarstærð sorageyma fyrir olíuúrgang frá skilvindum skal í hverju skipi ekki vera minni en sú stærð, sem ákvarðast af eftirfarandi líkingu:

$$S = \frac{2,10 \times P \times K}{100.000} \quad [m^3]$$

Þar sem S = stærð geymis í m<sup>3</sup>

Þar sem P = afl aðalvélar skipsins í hö

Þar sem K = dagfjöldi lengstu hugsanlegrar siglingar.

Séu olíuskilvindur sjálfhreinsandi, skulu sorageymar vera þannig útbúnir, að hægt sé á auðveldan hátt að hleypa vatni undan þeim.

- 8.10.2. Sé sorageymir ekki um borð, skal auka stærð söfnunargeymis skv. grein 8.9.1. um sem nemur stærð sorageymis skv. grein 8.10.1.
- 8.11. Röralagnir að austurskilvindu, söfnunargeymi og öðrum mengunarvarnabúnaði, skulu lagðar þannig, að sem minnstar líkur verði á mistökum og óhöppum við dælingu. Óheimilt er að tengja lagnir hreinsibúnaðar við sjó- og brunalagnir skipsins, svo og eldsneytislagnir.

## 9. gr.

### Búnaður til losunar á olíu og olíuúrgangi í land.

- 9.1. Öll skip skulu þannig útbúin, að þau geti dælt olíu eða olíuúrgangi frá sora-, söfnunar- eða dregggeymum til móttöku í landi.
- 9.2. Búnaður þessi skal vera dæla og lögn frá geymunum upp á efra þilfar skipsins og á enda lagnarinnar staðlaður flans, eins og greint er frá í eftirfarandi töflu:

Lýsing.	Stærð.
Ytra þvermál	215 mm.
Innra þvermál	Samkvæmt ytra þvermáli röralagnar
Þvermál hringis í miðju á boltagötum	183 mm.
Boltagöt og raufar	6 boltagöt, 22 mm að þvermáli. Skulu þau vera með jöfnu millibili innbyrðis, staðsett á hring, sem hefur ofanritað þvermál og skorin út úr ytri brún flansins. Þvermál raufa 22 mm.
Flansþykkt	20 mm.
Boltar og rær: fjöldi, þvermál.	6. stk., 20 mm að þvermáli og nægilega langir.
Flansinn er hannaður til að taka við rörum með innra þvermál allt að 125 mm og skal hann vera úr stáli eða jafngildu efni og með flatan tengiflöt. Flansinn, ásamt þakningu úr olíuþolnu efni, skal vera hæfur til notkunar við 6 kg/cm <sup>2</sup> þrýsting.	

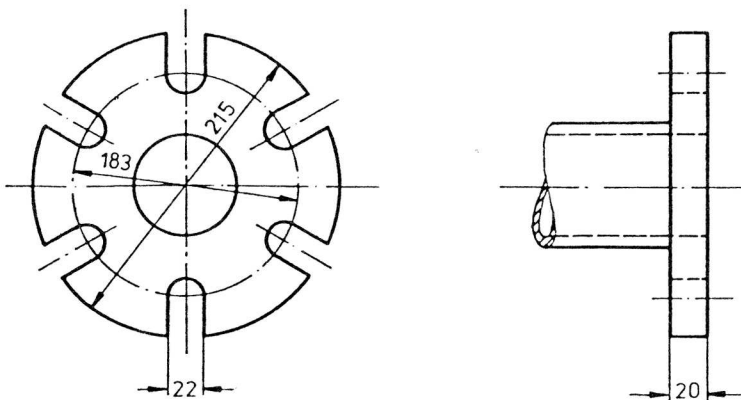

### Flans.

- 9.3. Heimilt er að viðurkenna annað fyrirkomulag á hinum staðlaða flansi skv. grein 9.2., ef ljóst er, að það hamlar ekki móttöku olíunnar í landi.

### 10. gr.

#### Skiptigeymar og stafngeymar.

- 10.1. Notkun skiptigeyma í nýjum olíuflutningaskipum, 150 brl. og stærri, og í öðrum nýjum skipum, 400 brl. og stærri, er óheimil. Geri aðstæður það nauðsynlegt að dæla sjó í eldsneytisgeyma, skal kjölfestunni dælt til móttökustöðva í landi eða hún hreinsuð í samræmi við reglur þessar. Hreinsibúnaðurinn skal í þeim tilvikum vera viðurkenndur af Siglingamálastofnun ríkisins.
- 10.2. Óheimilt er í skipum, sem byggð eru eftir gildistöku þessara reglna, að nota geyma framan við stafnþil undir olíu eða önnur efni, sem talin eru hættuleg lífríki sjávar.

## 3. HLUTI:

**Ráðstafanir til að takmarka olíumengun frá olíuflutningaskipum við árekstur eða strand.**

## 11. gr.

**Takmörkun á stærð og fyrirkomulagi farmgeyma.**

- 11.1. Ný olíuflutningaskip skulu uppfylla ákvæði reglna 22, 23 og 24 í 1. viðauka samningsins með tilliti til þeirra afleiðinga, sem strand eða ásigling kynni að hafa í för með sér og þeirra tiltæku ráðstafana, sem ætla má að geti dregið úr olíumengun við slík óhöpp.

## 12. gr.

**Um vatnspétt skilrúm og stöðugleika.**

- 12.1. Ný olíuflutningaskip skulu fullnægja settum kröfum um vatnspétt skilrúm og stöðugleika fyrir lekt skip í reglu 25 í 1. viðauka samningsins.
- 12.2. Gömul olíuflutningaskip skulu fullnægja ákvæðum greinar 12.1. að því marki, sem ákvæði samningsins ná til eldri skipa.

## 4. HLUTI:

**Olíudagbók.**

## 13. gr.

**Skip, sem færa skulu olíudagbók.**

- 13.1. Öll olíuflutningaskip 150 brl og stærri og önnur skip 300 brl og stærri, skulu færa olíudagbók. Olíudagbókin skal færð í samræmi við ákvæði 15. greinar.

## 14. gr.

**Notkun olíudagbókar.**

- 14.1. Olíudagbækur skulu vera viðurkenndar og áritaðar af Siglingamálastofnun ríkisins eða öðrum þeim, sem hún veitir umboð til þess. Blaðsíður olíudagbókar skal setja í töluröð, gegnumdraga og innsigla.
- 14.2. Olíudagbókina skal varðveita á vísun stað, þannig að unnt sé að leggja hana fram til skoðunar hvenær sem þess er óskað. Olíudagbókina skal varðveita um borð í skipinu í minnst 3 ár eftir að síðasta færsla er gerð. Sé skip selt úr landi, áður en umrædd 3 ár eru liðin, skal fyrri eigandi skipsins varðveita bókina.
- 14.3. Að kröfu Siglingamálastofnunar ríkisins eða fulltrúa hennar, landhelgisgæslu, hafnaryfirvalda, tollstjóra eða annarra rétttra yfirvalda, er skipstjórum skylt að leggja olíudagbókina fram til skoðunar hvenær sem þess er óskað.
- 14.4. Skipstjórum íslenskra skipa ber skylda til að fylgja ákvæðum greinar 14.3. gagnvart erlendum yfirvöldum, þegar skip þeirra eru stödd í höfn erlends ríkis.

## 15. gr.

**Færslur olíudagbókar.**

- 15.1. Allar færslur olíudagbókar skulu vera skýrar og auðskiljanlegar. Óheimilt er að fjarlægja síður eða hluta úr bókinni. Þá er óheimilt að afmá eða torkenna þær upplýsingar, sem ritaðar hafa verið í bókina. Allar leiðréttingar á færslum skulu gerðar í formi athugasemda.
- 15.2. Olíudagbókin skal færð af 1. vélstjóra, og skal hann sjálfur undirrita allar þær færslur, sem hann gerir í bókina. Skipstjóri ber ábyrgð á að bókin sé færð. Skal hún færð undir hans umsjá, og undirrituð af honum því til staðfestingar.

- 15.3. Allar færslur í olíudagbókina skulu vera á íslensku, en að auki skal í þeim skipum, sem ber að hafa alþjóðlegt mengunarvarnarskírteini, olíudagbókin færð jafnframt á ensku.
- 15.4. Þegar olíudagbækur eru fullskrifaðar eða glatast, ber skipstjóra að sjá til þess að útvega nýja olíudagbók. Í gömlu olíudagbókina skal færa inn upplýsingar um hvenær nýja olíudagbókin hafi tekið gildi. Sé gamla olíudagbókin glötuð, skal ástæðan fyrir því tilgreind í nýju bókinni.
- 15.5. Upplýsingar þær, sem færa skal í olíudagbók samkvæmt grein 15.7., má færa í minnisbækur í stuttan tíma.
- 15.6. Séu færslur olíudagbókar fyrst færðar í minnisbækur, skulu minnisbækur færðar á sama hátt og olíudagdagbækur. Færsla upplýsinga úr minnisbók í olíudagbók, skal þó ekki gerð síðar en að einni viku liðinni, en þó alltaf áður en komið er í næstu höfn.
- 15.7. Í olíudagbókinni skal hver geymir færður sérstaklega. Færa skal í olíudagbók eftirfarandi atvik:
  - 15.7.1. Varðandi olíuflutningaskip:
    - a) Lestun olíufarms.
    - b) Flutning farms milli farmgeyma.
    - c) Opnun eða lokun ventla eða annars lokunarbúnaðar farmgeyma hvort heldur er fyrir eða eftir lestun og losun farms.
    - d) Opnun og lokun ventla, sem tengja sjólagdir við lagnir til notkunar við lestun og losun farms.
    - e) Opnun og lokun síðuventla hvort heldur er fyrir, eftir eða á meðan á lestun og losun farms stendur.
    - f) Losun olíufarms.
    - g) Kjölfesta tekin í farmgeyma.
    - h) Hreinsun farmgeyma.
    - i) Losun kjölfestu, nema þegar um er að ræða losun á aðskilinni kjölfestu.
    - j) Losun vatns úr dregggeomum.
    - k) Afdrif olíuúrgangs hvort heldur er um að ræða losun til móttökustöðva, eyðingu um borð, losun á sjó eða annað.
    - 1) Losun austurs úr vélarúmi, sem orðið hefur til meðan skipið var í höfn og venjuleg losun austurs úr vélarúmi.
  - 15.7.2. Varðandi önnur skip en olíuflutningaskip:
    - a) Kjölfesta er tekin í eldsneytisgeyma eða farmgeyma, ennfremur hreinsun eldsneytisgeyma eða farmgeyma.
    - b) Losun kjölfestu eða olíukenndrar blöndu í sjó, sbr. a-lið þessarar greinar.
    - c) Afdrif olíuúrgangs hvort heldur er losun til móttökustöðva, eyðingu um borð, losun í sjó eða annað.
    - d) Losun austurs úr vélarúmi, sem orðið hefur til meðan skipið var í höfn og venjuleg losun austurs úr vélarúmi.
- 15.8. Í þeim tilvikum, að olíuúrgangur rennur í sjó við atvik, sem um getur í 3. grein 1. kafla, lið 2 og 3, sakir óhappa eða bilana, eða annarra orsaka, skulu orsakir fyrir atvikinu og allar þær upplýsingar, sem gildi kynnu að hafa við rannsókn málsins færðar í olíudagbókina.

## 3. KAFLI

**Refsingar og gildistaka.**

## 1. gr.

**Refsingar.**

- 1.1. Bort gegn reglum þessum skulu varða sektum.

## 2. gr.

**Gildistaka.**

- 2.1. Reglur þessar sem eru settar skv. lögum nr. 14 frá 21. apríl 1984 staðfestast hér með til að öðlast þegar gildi og birtast öllum þeim, sem hlut eiga að máli. Jafnframt falla úr gildi reglur um búnað skipa vegna varna gegn olíumengun sjávar, nr. 399/1978.

*Samgönguráðuneytið, 15. ágúst 1984.*

**Matthías Bjarnason.**

*Kristinn Gunnarsson.*