

VIÐAUKI III

FYRIRMYND AÐ MERKI UM HLJÓÐAFLSSTIG

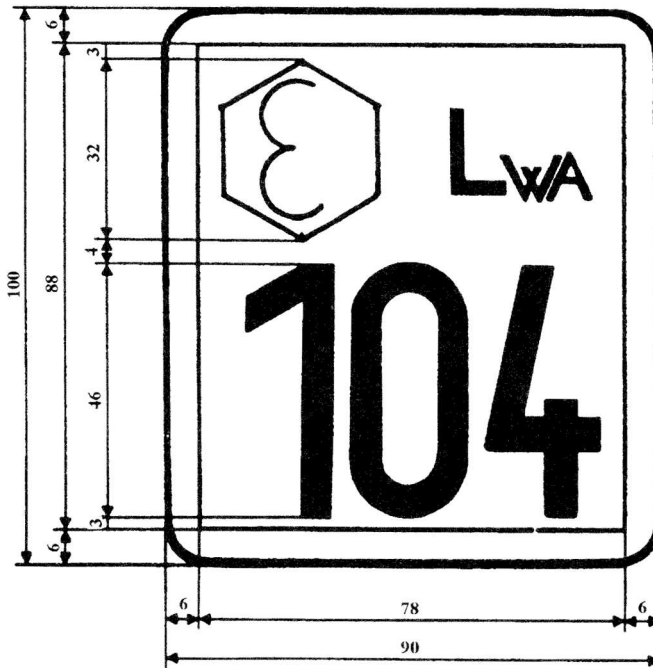

19. maí 1994

Nr. 325

REGLUR

um leyfilegt hljóðafsstig vélknúinna rafala

1. gr.

Þessar reglur gilda um leyfilegt hljóðafsstig vélknúinna rafala sem notaðir eru á byggingarstöðum og við aðra verktakavinnu og settir eru á markað eftir gildistöku reglnanna. Reglurnar gilda um vélknúna rafala sem falla undir lög nr. 46/1980 um aðbúnað, hollustuhætti og öryggi á vinnustöðum. Reglurnar gilda jafnframt um slíkar vélar og búnað sem seldur er eða leigður jöfnum höndum til notkunar við atvinnurekstur og einkanota almennings, sé hann ekki háður öðrum lögum eða reglum. Reglurnar eru sérreglur settar á grundvelli gildandi reglna um aðferð við að ákvarða hávaða sem berst í lofti við notkun véla utanhúss.

2. gr.

Í þessum reglum merkir „vélknúinn rafali“ hvert það tæki sem samsett er úr aflvél og rafala til þess að framleiða samfelldan rafstraum.

3. gr.

1. Vinnueftirlit ríkisins eða aðili sem það samþykkir gefur út vottorð um EBE-gerðarprófun fyrir hverja gerð vélknúins rafala sem hefur ekki hærra hljóðafsstig vegna hávaða í lofti

en leyfilegt er samkvæmt eftirfarandi töflu, mælt við skilyrði sem kveðið er á um í I. viðauka við gildandi reglur um aðferð við að ákvarða hávaða sem berst í lofti við notkun véla utanhúss, eins og honum er breytt með I. viðauka við þessar reglur:

Orkuafköst rafalans	Leyfilegt hljóðafstig í dB(A)/1 pW
$P \leq 2 \text{ kVA}$	102
$2 \text{ kVA} < P \leq 8 \text{ kVA}$	100
$8 \text{ kVA} < P \leq 249 \text{ kVA}$	100
$P > 240 \text{ kVA}$	100

2. Umsókn um vottorð um EBE-gerðarprófun vegna leyfilegs hljóðafsstigs vélknúinna rafala skulu fylgja upplýsingar samkvæmt fyrirmyndinni sem sýnd er í II. viðauka.
3. Vinnueftirlit ríkisins eða samþykkti aðilinn fyllir út vottorðið um EBE-gerðarprófun fyrir hverja gerð vélknúinna rafala sem hann viðurkennir í samræmi við fyrirmyndina sem sýnd er í III. viðauka við gildandi reglur um vélar og búnað á byggingarsvæðum.
4. Vottorð um EBE-gerðarprófun er í mesta lagi gefið út til fimm ára. Heimilt er að framlengja þennan tíma um fimm ár enda hafi ný umsókn verið lögð fram á síðustu tólf mánuðum fyrsta fimm ára tímabilsins.
5. Framleiðandinn skal útfylla dálkana um EBE-gerðarprófun í samræmisvottorði fyrir hvern vélknúinn rafala sem smíðaður er í samræmi við þá gerð sem er viðurkennd eftir EBE-gerðarprófun og skal vottorðið vera með sama sniði og fyrirmyndin í IV. viðauka við gildandi reglur um vélar og búnað á byggingarsvæðum.
6. Á hverjum rafala sem smíðaður er í samræmi við gerð sem viðurkennd er eftir EBE-gerðarprófun skal vera skýrt og varanlegt merki sem á er skráð það hljóðafstig tækisins í dB(A) miðað við 1 pW sem framleiðandinn ábyrgist og ákvarðað hefur verið með þeim hætti sem mælt er fyrir um í I. viðauka við gildandi reglur um aðferð við að ákvarða hávaða sem berst í lofti við notkun véla utanhúss, ásamt táknuinu ϵ (epsilon). Fyrirmyndin að þessu merki er sýnd í III. viðauka við þessar reglur.

4. gr.

Eftirlit með því að framleiðsla tækjanna sé í samræmi við þá gerð sem var prófuð, eins og kveðið er á um í 12. gr. gildandi reglna um vélar og búnað á byggingarsvæðum, framkvæmir Vinnueftirlit ríkisins eftir föngum.

5. gr.

Ekki er heimilt að setja á markað vélknúna rafala sem ekki fullnægja kröfum samkvæmt þessum reglum eða reglum um vélar og búnað á byggingarsvæðum.

6. gr.

1. Vinnueftirlit ríkisins hefur eftirlit með framkvæmd reglna þessara. Það getur þó samþykkt aðra aðila til þess að fara með slíkt eftirlit að hluta eða öllu leyti, sbr. 1. mgr. 80. gr. laga nr. 46/1980, og fylgist þá með eftirliti slíkra aðila.
2. Um samskipti Vinnueftirlitsins og annarra stjórnvalda við önnur aðildarríki og framkvæmdastjórn EB fer, að öðru leyti en því sem kveðið er á um í reglum þessum, samkvæmt tilskipun 84/536/EBE sem vísað er til í 6. tölul., VI. kafla, II. viðauka samningsins um Evrópska efnahagssvæðið.

7. gr.

Um áfrýjun á ákvörðunum og úrskurðum vegna framkvæmdar á reglum þessum gilda ákvæði 98. gr. laga nr. 46/1980 um aðbúnað, hollustuhætti og öryggi á vinnustöðum.

8. gr.

Brot á reglum þessum varða ákvæði 99. gr. laga nr. 46/1980 um aðbúnað, hollustuhætti og öryggi á vinnustöðum.

9. gr.

Reglur þessar eru settar af stjórn Vinnueftirlits ríkisins samkvæmt heimild í 34., 38. og 47. gr. laga nr. 46/1980 um aðbúnað, hollustuhætti og öryggi á vinnustöðum. Jafnframt staðfestir ráðuneytið ákvæði 1. gr. reglnanna samkvæmt 3. mgr. 3. gr. laga nr. 46/1980. Reglurnar eru settar með hliðsjón af ákvæði samningsins um Evrópska efnahagssvæðið, sem vísað er til í 6. tölul., VI. kafla, II. viðauka, tilskipun 84/536/EEC, um samræmingu laga aðildarríkjanna um leyfilegt hljóðaflsstig vélknúinna rafala, eins og henni var breytt með tilskipun 85/408/EEC. Reglurnar öðlast gildi við birtingu.

Félagsmálaráðuneytið, 19. maí 1994.

F. h. r.

Berglind Ásgeirsdóttir.

Gylfi Kristinsson.

VIÐAUKI I

ADFERÐ VIÐ AÐ MÆLA HÁVAÐA SEM BERST Í LOFTI FRÁ VÉLKNÚNUM RAFÖLUM**GILDISSVIÐ**

Þessi mælingaraðferð gildir um vélknúna rafala. Í henni eru gefin fyrirmæli um aðferðina við að ákvarða hljóðaflsstig slíkra tækja vegna EBE-gerðarprófunar og eftirlits með samræmi.

Þessar tæknilegu aðferðir eru í samræmi við kröfurnar í I. viðauka við gildandi reglur um aðferð við að ákvarða hávaða sem berst í lofti við notkun véla utanhúss.

Allir liðir I. viðauka við gildandi reglur um aðferð við að ákvarða hávaða sem berst í lofti við notkun véla utanhúss skulu gilda um vélknúna rafala, að teknu tilliti til eftirfarandi breytinga:

4. VIÐMIÐANIR SEM NOTA SKAL ÞEGAR GREINT ER FRÁ NIÐURSTÖÐUM

4.1. Hljóðeðlisfræðileg viðmiðun fyrir umhverfi vélknúinna rafala skal gefin upp sem hljóðaflsstig þeirra.

6. MÆLINGARAÐSTÆÐUR

6.2. Notkun hávaðavaldsins meðan mælingar eru gerðar

6.2.1. Gildir ekki.

6.2.2. Rafalinn skal notaður í samræmi við fyrirmæli framleiðandans. Hann skal látinn ganga á stöðugum hraða meðan straumnum er hleypt í gegnum rás sem hefur ekkert spanviðnám við álag sem nemur þremur fjórðu hlutum af afkastagetu rafalans í kW talið, eins og það er skilgreint á grundvelli uppgefins afls í kVA, að teknu tilliti til aflstuðulsins ($\cos \theta$).

6.3. Mælingastaður

Mælingastaðurinn skal vera sléttur og láréttur. Mælingastaðurinn, ásamt þeim stöðum þar sem hljóðnemum er komið fyrir, skal vera með steypu eða malbikuðu yfirborði.

Vélknúnir rafalar á meiðum skulu settir á 40 cm háa grind, nema framleiðandi krefjist þess að annar háttur verði hafður á við uppsetningu.

- 6.4.1. Mælingayfirborð
Mælingayfirborðið sem notað er skal vera hálfkúla.
Rádúsiinn skal vera:
– 4 m, sé stærsta mál rafalans sem prófa skal ekki meira en 1,5 m,
– 10 m, sé stærsta mál rafalans sem prófa skal meira en 1,5 m og ekki meira en 4 m,
– 16 m, sé stærsta mál rafalans sem prófa skal meira en 4 m.
- 6.4.2.1. Við mælingarnar skal nota sex mælingapunkta, nefnilega 2, 4, 6, 8, 10 og 12 og þeim skal ákveðinn staður í samræmi við lið 6.4.2.2 í I. viðauka við gildandi reglur um aðferð við að ákvarða hávaða sem berst í lofti við notkun véla utanhúss.
Við prófun á rafalanum skal honum komið þannig fyrir að miðja hans sé í stefnu við miðju hálfkúlunnar.
X-ásinn í hnitakerfinu sem staðsetning mælingapunktanna miðast við skal vera samsíða meginási rafalans.
7. FRAMKVÆMD MÆLINGANNA
- 7.1.1. Við leiðréttingar skal einvörðungu tekið tillit til hávaða í bakgrunni.
- 7.1.5. Hindranir sem endurkasta hljóði
Nægilegt er að svipast um á hringlaga svæði með þreföldum rádúsi mælingayfirborðsins og sammiðja við það til að ganga úr skugga um að ákvæðum þriðju undirgreinar í lið 6.3 í I. viðauka við gildandi reglur um aðferð við að ákvarða hávaða sem berst í lofti við notkun véla utanhúss sé fullnægt.
- 7.2. Mælingar á hljóðstiginu L_{pA}
Sé hljóðstigið við mælingapunktana ákvarðað með lestri af hljóðmæli skal lesa að minnsta kosti fimm sinnum af honum með reglulegu millibili.
8. NOTKUN Á NIÐURSTÖÐUM
- 8.2. Gildir ekki.
- 8.6.2. Með hliðsjón af lið 6.3 gildir liður 8.6.2 ekki og $C = 0$.

VIÐAUKI II
FYRIRMYND AÐ LÝSINGU Á GERÐ AF VÉLKNÚNUM RAFALA SEM Á AÐ FYLGJA
UMSÓKN UM EBE-GERÐARPRÓFUN

1. **Almennt**
- 1.1. Nafn og heimilisfang framleiðanda
- 1.2. Nafn og heimilisfang viðurkennds umboðsmanns, ef við á
- 1.3. Heiti vélar (nafn fyrirtækis)
- 1.4. Viðskiptaheiti
- 1.5. Gerð
2. **Mál rafalans**
- 2.1. Lengd m
Breidd m
Hæð m
Massi kg
- 2.2. Uppsetning búnaðar: á meiðum, vagni, annað¹
3. Notkunarastæður

- 3.1. *Aflvél*
- 3.1.1. Heiti og gerð
- 3.1.2. Orkugjafi: bensín, olía, gas¹
- 3.1.3. Snúningshraðisnún./mín.
- 3.2. *Rafallinn*
- 3.2.1. Heiti og gerð
- 3.2.2. Snúningshraðisnún./mín
- 3.2.3. Afl við stöðugan gang.....
 ____ afl í kVA
 ____ raunverulegt afl (kW)
- 3.2.4. Straumgerð: riðstraumur, einfasa, þriggja fasa, jafnstraumur o.s.frv.¹
- 3.2.5. Spenna: milli fasa - milli fasa og núll - o. s. frv.
- 3.2.6. Tíðni (Hz).....
4. Ef til er bæklingur með tæknilegum leiðbeiningum skal hann látinn fylgja.

¹ Strikið yfir það sem ekki á við

VIÐAUKI III

FYRIRMYND AÐ MERKI UM HLJÓÐAFLSSTIG

